

Baoli

KBE 18-20Li



Baoli

1.1	Costruttore		KION BAOLI	KION BAOLI
1.2	Modello		KBE 18Li G1	KBE 20Li G1
1.3	Trazione: elettrica, diesel, benzina, GPL		Elettrico	Elettrico
1.4	Tipo di guida: manuale, operatore in piedi, operatore seduto		Seduto	Seduto
1.5	Portata	Q (t)	1.8	2,0
1.6	Baricentro del carico	c (mm)	500	500
1.8	Distanza del carico	x (mm)	425	425
1.9	Interasse	y (mm)	1405	1405
2.1	Peso proprio	Kg	3293	3431
2.2	Peso sull'asse a carico ant/post	Kg	4429/653	4795/676
2.3	Peso sull'asse a vuoto ant/post	Kg	1447/1846	1414/2017
3.1	Gommatura		S/E	S/E
3.2	Dimensione gomme anteriori		6,50-10	23X9-10
3.3	Dimensione gomme posteriori		5,00-8/3,50	5,00-8/3,50
3.5	Numero ruote ant/post (x = ruota di trazione)		2x/2	2x/2
3.6	Carreggiata anteriore	b10 (mm)	930	975
3.7	Carreggiata posteriore	b11 (mm)	900	900
4.1	Inclinazione colonna/forche av/ind	α/β (°)	6/10	6/10
4.2	Altezza colonna abbassata	h1 (mm)	2062	2062
4.3	Alzata libera	h2 (mm)	150	150
4.4	Altezza di sollevamento	h3 (mm)	3000	3000
4.5	Altezza colonna sfilata	h4 (mm)	4040	4040
4.7	Altezza tetto di protezione	h6 (mm)	2150	2150
4.8	Altezza sedile	h7 (mm)	1166	1169
4.12	Altezza gancio di traino	h10 (mm)	639	639
4.19	Lunghezza totale	l1 (mm)	3354	3394
4.20	Lunghezza incluso spessore forche	l2 (mm)	2154	2194
4.21	Larghezza totale	b1/b2 (mm)	1120	1210
4.22	Dimensioni forche in accordo a ISO 2331	s/e/l (mm)	40x80x1200	40x80x1200
4.23	Classe/tipo piastra portaforche in accordo a ISO 2328 A, B		II A	II A
4.24	Larghezza piastra portaforche	b3 (mm)	1040	1040
4.31	Distanza dal suolo sotto la colonna a carico	m1 (mm)	100	103
4.32	Distanza dal suolo sotto l'asse anteriore a carico	m2 (mm)	110	113
4.34.1	Corridoio stivaggio 1000 x 1200 trasversale	Ast (mm)	3495	3595
4.34.2	Corridoio stivaggio 800 x 1200 longitudinale	Ast (mm)	3695	3795
4.35	Raggio di volta	Wa (mm)	1870	1970
4.36	Minimo raggio interno di curvatura	b13 (mm)	536	536
5.1	Velocità di marcia a carico/a vuoto	km/h	15/15	15/15
5.2	Velocità di sollevamento a carico/a vuoto	m/s	0,350/0,470	0,310/0,470
5.3	Velocità di abbassamento a carico/a vuoto	m/s	0,440/0,470	0,320/0,470
5.8	Massima pendenza superabile a carico/a vuoto	%	18/20	18/20
5.10	Freno di servizio		Mecc/ldr	Mecc/ldr
6.1	Potenza motore trazione S2 60 min	kW	10.2	10.2
6.2	Potenza motore sollevamento S3 15%	kW	11.5	11.5
6.4	Voltaggio batteria/capacità nominale K5	V/Ah	76.8 /228	76.8 /228
6.5	Peso batteria	kg	210	210
6.6	Consumo energia in accordo al ciclo VDI	kWh/h	4.6	4.7
10.1	Pressione di lavoro per attrezzature	bar	170	185
10.7	Livello sonoro in accordo a EN 12053	dB (A)	66	66

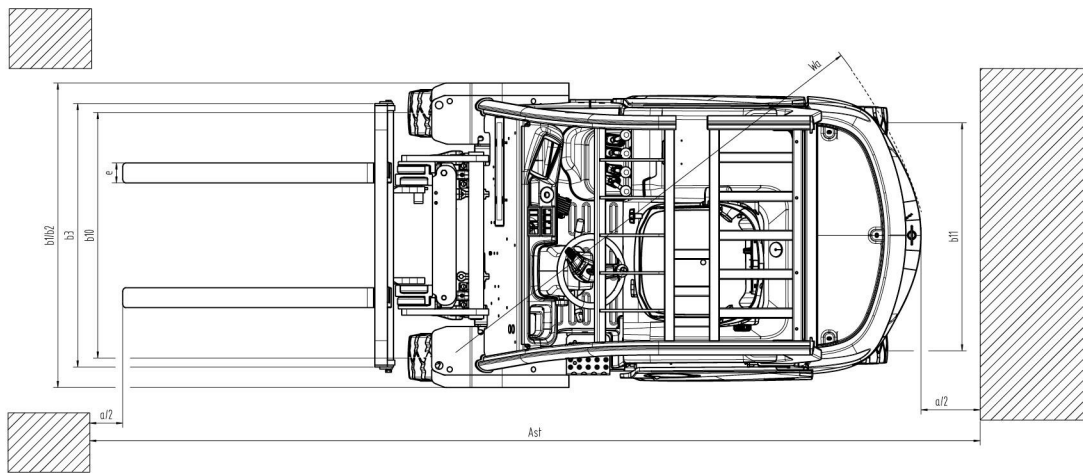
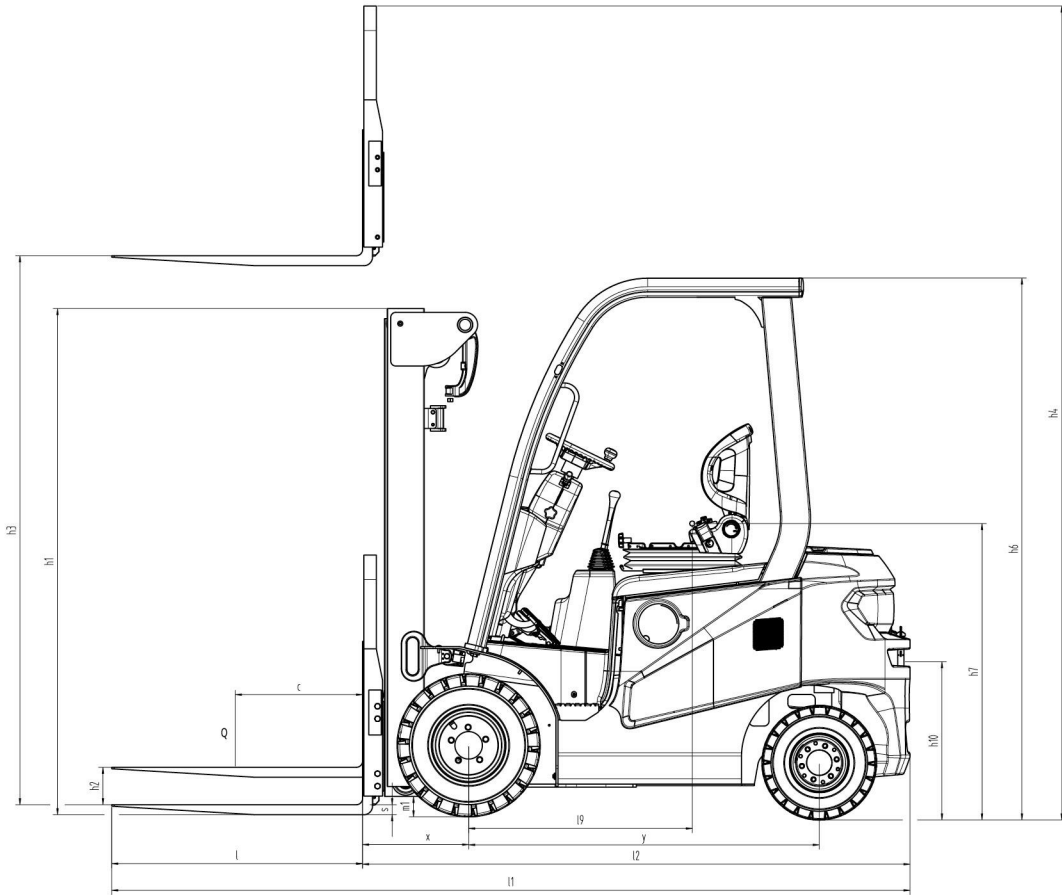

KBE 18Li G1								
Tipo colonna	H3	Portata a baricentro 500 mm	Portata a baricentro 500 mm - con traslatore laterale integrato	Portata a baricentro 500 mm - con traslatore laterale agganciato	H1	H4	H2	Angolo di brandeggio av/ ind
VM Tele	3000	1800	1800	1600	2068	4040	150	6/7
	3300	1800	1800	1600	2218	4340	150	6/7
	3500	1800	1800	1600	2318	4540	150	6/7
	4000	1800	1760	1570	2568	5040	150	6/7
	4500	1800	1390	1220	2818	5540	150	6/7
	5000	1200	1050	900	3118	6040	150	6/7
VFM 2 stadi	3000	1800	1800	1600	2041	4040	990	6/7
	3300	1800	1800	1600	2191	4040	990	6/7
	3500	1800	1800	1600	2291	4540	1240	6/7
	4000	1800	1760	1570	2541	5040	1490	6/7
VFHM triplex	4250	1680	1360	1160	2041	5040	1490	6/7
	4550	1560	1180	980	2141	5590	1090	6/7
	4700	1500	1120	930	2191	5740	1140	6/7
	4850	1440	1060	880	2241	5890	1190	6/7
	5000	1380	1010	820	2291	6040	1240	6/7
	5500	1180	810	640	2541	6540	1490	6/7
	6000	980	620	500	2791	7040	1740	6/7
	6500	800	450	300	3033	7540	1990	6/7

KBE 20Li G1								
Tipo colonna	H3	Portata a baricentro 500 mm	Portata a baricentro 500 mm - con traslatore laterale integrato	Portata a baricentro 500 mm - con traslatore laterale agganciato	H1	H4	H2	Angolo di brandeggio av/ ind
VM Tele	3000	2000	2000	1750	2068	4040	150	6/7
	3300	2000	2000	1750	2218	4340	150	6/7
	3500	2000	2000	1750	2318	4540	150	6/7
	4000	2000	1820	1590	2568	5040	150	6/7
	4500	1700	1470	1280	2818	5540	150	6/7
	5000	1300	1150	1000	3118	6040	150	6/7
VFM 2 stadi	3000	2000	2000	1750	2041	4040	990	6/7
	3300	2000	2000	1750	2191	4040	990	6/7
	3500	2000	2000	1750	2291	4540	1240	6/7
	4000	2000	1820	1590	2541	5040	1490	6/7
VFHM triplex	4250	1860	1660	1430	2041	5040	1490	6/7
	4550	1720	1520	1290	2141	5590	1090	6/7
	4700	1650	1440	1230	2191	5740	1140	6/7
	4850	1580	1370	1160	2241	5890	1190	6/7
	5000	1520	1300	1100	2291	6040	1240	6/7
	5500	1290	1060	870	2541	6540	1490	6/7
	6000	1060	820	650	2791	7040	1740	6/7
	6500	850	600	450	3033	7540	1990	6/7

KBE 18-20Li



Il KBE 18Li e il KBE 20Li, con una capacità di carico da 1,8 a 2,0 tonnellate e un'altezza massima di sollevamento di 6,5 metri, sono ideali per la logistica e le industrie, soprattutto negli spazi interni, grazie alle loro emissioni zero e ai bassi livelli di rumorosità. Questi carrelli elevatori eccellono nelle operazioni da leggere a medie, caratterizzati da un design compatto per una facile movimentazione in spazi ristretti.

I modelli KBE 18Li e KBE 20Li sono dotati di batterie agli ioni di litio, che offrono numerosi vantaggi; Consentono brevi ricariche intermedie, garantendo una maggiore disponibilità del carrello, sono praticamente esenti da manutenzione ed eliminano il rischio di gas pericolosi durante la ricarica.

I motori a corrente alternata garantiscono un funzionamento esente da manutenzione.

Grazie a motori più potenti, il KBE 18-20Li raggiunge velocità di traslazione più elevate e supera facilmente rampe più ripide. Inoltre, il KBE 18-20Li offre un notevole miglioramento del consumo energetico rispetto ai modelli precedenti, dimostrando anche un impegno per la sostenibilità.

I carrelli elevatori sono dotati di freni a bagno d'olio, che offrono il vantaggio principale di una manutenzione significativamente inferiore rispetto ai carrelli con freni a tamburo.

L'abitacolo è stato progettato con particolare attenzione alla sicurezza e al comfort.

Un gradino a griglia metallica e un'ampia maniglia garantiscono l'ingresso e l'uscita sicuri dal vano di guida. L'operatore beneficia di due vani portaoggetti e di due porte USB per la ricarica di piccoli dispositivi elettronici. L'interruttore elettronico avanti/indietro consente cambi di direzione di marcia facili e veloci, migliorando la manovrabilità. L'impugnatura posteriore con avvisatore acustico integrato garantisce una retromarcia sicura, dando priorità a un ambiente di lavoro sicuro. I carrelli elevatori sono dotati di serie di un freno di stazionamento azionato a pedale; Rispetto al tradizionale freno di stazionamento a mano, il design azionato a pedale richiede meno sforzo per l'innesto e il disinnesto e garantisce un accesso e un'uscita più facili dall'abitacolo. Un display a colori, che fornisce tutte le informazioni chiave a colpo d'occhio, consente un controllo facile e veloce dello stato del carrello.

Tecnologia

- ✓ Dimensioni compatte per manovre in spazi ristretti.
- ✓ Batteria agli ioni di litio per una maggiore disponibilità del carrello.
- ✓ Batteria esente da manutenzione.
- ✓ Nessun gas pericoloso emesso durante la carica.
- ✓ Motori a tecnologia AC per un funzionamento esente da manutenzione.
- ✓ Motori potenti per prestazioni migliorate.
- ✓ Minor consumo energetico.
- ✓ Freni a bagno d'olio che garantiscono bassi costi di manutenzione.

Ergonomia e postazione di guida

- ✓ Gradino a griglia in metallo e ampia maniglia per entrare e uscire in sicurezza dal vano di guida.
- ✓ Interruttore elettronico avanti/indietro per cambi di direzione di marcia facili e veloci.
- ✓ Maniglia posteriore con clacson per una retromarcia sicura.
- ✓ Freno di stazionamento a pedale: minore sforzo per l'inserimento/disinnesto, accesso più facile all'abitacolo.
- ✓ Display a colori per un rapido accesso alle informazioni chiave del carrello, garantendo un facile controllo.

